



[www.cranesaleandservice.nl](http://www.cranesaleandservice.nl)

### Afmetingen

Doorsnee van het carrosserie platform	1444mm
Breedte van de rupsband	300mm
Afstand graaf arm naar roterende machine	3230 mm
Maximale reik wijdte	4672mm
Maximale hoogte voor "bulldozing"	262mm
Machine hoogte	2390mm

### Technische prestaties en specificaties

Motor kracht (Cumins motor)	24KW/2200rpm
Gewicht YC 30	2730 KG (stuurhutdak uitv) 2930 KG ( cabine uitv )
Inhoud van de graafbak	0,06-0,12 M3
Werkende druk van het hydraulisch systeem	20 MPA
Instelbare stroomsnelheid van de pomp	2x 35.2 l/min
Constante stroomsnelheid van de pomp	2 x35 + 13,2 + 5,9 l/min
Maximale graaf kracht	17,5KN
Hellings percentage	58% (30° )
Druk op de grond in Kilo pascal	29,3 KPA
Loopsnelheid van de YC 18	2,4/4,2 km/h
Maximale trek kracht	25KN
Draaisnelheid van het platform	10~12 rpm
Zwenk hoek van de graaf arm	L 80°/ R 50°/

### Operationele cijfers

Maximale graaf diepte	2947mm
Maximale graaf hoogte	4506mm
Minimale draaistraal van achtereinde platform	1345mm
Maximale draaistraal voor graafwerk	4988mm
Maximale diepte voor "bulldozing"	372mm
Maximale los hoogte	3295mm

## Operationele cijfers

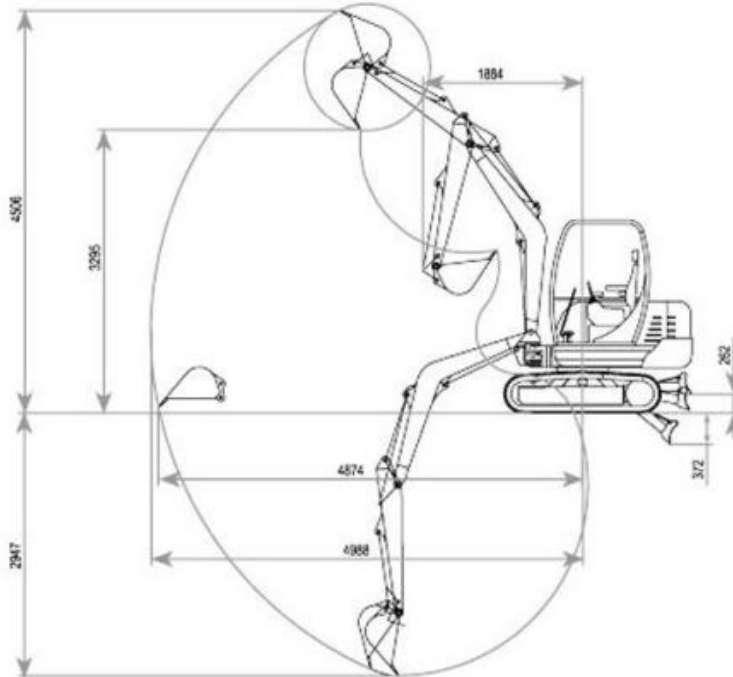

## Afmetingen

